



MicroVee X Series

Velodyne[®]
ACOUSTICS



TABLE DES MATIERES

Consignes de sécurité	04
Félicitations	06
Installation	08
Panneau arrière	10
Telecommande	11
Connexions /filtres	12
Cablage	14
Entretien de votre caisson de basses	14
Circuits de protection	14
Dépannage	14
Spécifications techniques	15
À conserver	16

Merci d'avoir choisi un caisson de basses Velodyne Acoustics.

Notre passion pour des basses performantes et à faible distorsion est le moteur de notre réputation mondiale dans le domaine de l'audio et de l'innovation technique.

Nous sommes ravis de vous faire découvrir l'expérience sonore Velodyne Acoustics chez vous.

CONSIGNES DE SÉCURITÉ



ATTENTION
RISQUE DE CHOC ÉLECTRIQUE
NE PAS OUVRI



Attention

Pour réduire le danger d'électrocution, ne retirez pas le capot (ou le panneau arrière). L'appareil ne contient aucune pièce réparable par l'utilisateur. Confiez toute réparation à un technicien qualifié. Le symbole représentant un éclair avec une flèche vise à avertir l'utilisateur de la présence d'une « tension dangereuse » non isolée à l'intérieur du boîtier du produit, dont l'intensité peut être suffisante pour présenter un risque de choc électrique pour les personnes. Le point d'exclamation vise à avertir l'utilisateur de la présence d'instructions importantes relatives au fonctionnement et à l'entretien (réparation) dans la documentation accompagnant le caisson de basses.

- 1. Lire les instructions** — Il convient de lire toutes les consignes de sécurité et d'utilisation avant d'utiliser le produit.
- 2. Conserver les instructions** — Il convient de conserver les consignes de sécurité et d'utilisation pour pouvoir s'y référer ultérieurement.
- 3. Respectez les avertissements** — Il convient de respecter tous les avertissements figurant sur le produit et dans le mode d'emploi.
- 4. Respectez les instructions** — Il convient de respecter toutes les instructions d'utilisation et de fonctionnement.
- 5. Eau et humidité** — Le produit ne doit pas être utilisé à proximité d'une source d'eau — par exemple, près d'une baignoire, d'un lavabo, d'un évier de cuisine, d'une cuve à lessive, dans un sous-sol humide, près d'une piscine ou dans un endroit similaire.
- 6. Supports** — Le produit doit être utilisé uniquement avec un support recommandé par le fabricant.
- 7. Fixation murale ou au plafond** — Le produit ne doit être fixé au mur ou au plafond que conformément aux recommandations du fabricant.
- 8. Ventilation** — Le produit doit être placé de manière à ce que son emplacement ou sa position n'entrave pas sa bonne ventilation. Par exemple, le produit ne doit pas être posé sur un lit, un canapé, un tapis ou toute autre surface susceptible de bloquer les ouvertures de ventilation ; il ne doit pas non plus être placé dans un meuble encastré, tel qu'une bibliothèque ou une armoire, qui pourrait empêcher la circulation de l'air à travers les ouvertures de ventilation.
- 9. Alimentation** — La fiche secteur sert de dispositif de déconnexion ; ce dispositif doit rester facilement accessible.
- 10. Température** — L'équipement doit être utilisé à une température ambiante ne dépassant pas 35 °C.
- 11. Terre** — Cet équipement doit être alimenté par un réseau électrique doté d'une connexion de terre de protection et d'un neutre pouvant être identifié de manière fiable.
- 12. Chaleur** — Le produit doit être placé à l'écart de toute source de chaleur, telle que les radiateurs, les bouches d'aération, les poêles ou tout autre appareil dégageant de la chaleur.
- 13. Sources d'alimentation** — Le produit ne doit être branché qu'à une source d'alimentation du type décrit dans le mode d'emploi ou indiqué sur le produit.
- 14. Mise à la terre** — Ce produit peut être équipé d'une fiche secteur à courant alternatif polarisée (une fiche dont l'une des broches est plus large que l'autre). Cette fiche ne s'insère dans la prise électrique que dans un seul sens. Il s'agit d'un dispositif de sécurité. Si vous ne parvenez pas à insérer complètement la fiche dans la prise, essayez de l'inverser. Si la fiche ne s'insère toujours pas, contactez votre électricien pour faire remplacer votre prise obsolète. Ne contournez pas la fonction de sécurité de la fiche polarisée.

15. Protection des cordons d'alimentation — Les cordons d'alimentation doivent être disposés de manière à éviter qu'on ne marche dessus ou qu'ils ne soient pincés par des objets posés dessus ou contre eux, en accordant une attention particulière aux cordons au niveau des fiches, des prises de courant et du point de raccordement au produit.

16. Nettoyage — Le produit doit être nettoyé uniquement conformément aux recommandations du fabricant.

17. Périodes de non-utilisation — Le cordon d'alimentation du produit doit être débranché de la prise lorsqu'il n'est pas utilisé pendant une longue période.

18. Chute d'objets et projection de liquides — Il convient de veiller à ce qu'aucun objet ne tombe et qu'aucun liquide ne soit renversé sur l'enceinte.

19. Dommages nécessitant une intervention — Le produit doit être réparé par du personnel de maintenance qualifié dans les cas suivants :

- a. Le cordon d'alimentation ou la fiche est endommagé(e).
- b. Des objets sont tombés à l'intérieur de l'appareil ou du liquide s'y est renversé.
- c. L'appareil a été exposé à la pluie.
- d. L'appareil ne semble pas fonctionner normalement ou présente une baisse notable de ses performances. L'appareil est tombé ou a été endommagé.

20. Entretien — L'utilisateur ne doit pas tenter d'effectuer des opérations d'entretien sur le produit autres que celles décrites dans le mode d'emploi. Toute autre intervention doit être confiée à un technicien qualifié. Confiez toute intervention à un technicien qualifié. Une réparation est nécessaire lorsque l'appareil a subi un dommage quelconque, par exemple si le cordon d'alimentation ou la fiche est endommagé, si du liquide a été renversé ou si des objets sont tombés à l'intérieur de l'appareil, si l'appareil a été exposé à la pluie ou à l'humidité, s'il ne fonctionne pas normalement ou s'il est tombé.

21. Foudre — Pour mieux protéger l'appareil en cas d'orage ou lorsqu'il est laissé sans surveillance et inutilisé pendant de longues périodes, débranchez-le de la prise murale.

22. Surcharge — Ne surchargez pas les prises murales, les rallonges électriques ou les prises intégrées, car cela pourrait entraîner un risque d'incendie ou d'électrocution.

23. Accessoires — N'utilisez que les accessoires et pièces spécifiés par le fabricant.

24. Tension — Veillez à ce que le caisson de basses soit uniquement branché sur une source d'alimentation correspondant à la tension nominale. Ne branchez pas la version 120 volts sur une prise de 220 volts, ni l'inverse. Cela pourrait endommager le caisson de basses et causer des blessures à l'utilisateur.

ATTENTION : pour éviter tout risque d'électrocution, insérez complètement la lame large de la fiche dans la fente large.

FELICITATIONS

Félicitations pour l'achat de votre caisson de basses Velodyne Acoustics de la série Impact X. Ce caisson de basses représente le nec plus ultra en matière d'audio domestique et vous procurera des années de plaisir d'écoute s'il est utilisé correctement. Veuillez lire et suivre ce manuel d'instructions afin de garantir des branchements et un fonctionnement sûrs et corrects. Veuillez prendre note des points clés suivants lors de l'installation afin d'assurer votre sécurité physique ainsi que la longévité de votre caisson de basses.

Attention ! Veuillez respecter les instructions suivantes pour garantir un fonctionnement sûr et correct du système.

Remarque : ne laissez pas l'appareil exposé à la lumière directe du soleil et ne l'utilisez pas dans des environnements très humides !

Avertissement ! ⚠ Pour éviter tout risque d'incendie ou d'électrocution, n'exposez pas cet équipement à la pluie ou à l'humidité. Pour éviter tout risque d'électrocution, n'ouvrez pas le boîtier de l'enceinte ni le capot de l'amplificateur. Veuillez respecter tous les avertissements figurant sur l'appareil. L'appareil ne contient aucune pièce réparable par l'utilisateur. Pour toute question relative à l'entretien, veuillez vous adresser à votre revendeur ou distributeur Velodyne agréé.

Avant l'installation :

Veillez à déballer l'appareil avec précaution afin d'éviter tout dommage. Cet appareil est lourd ; faites donc preuve de prudence lorsque vous le soulevez ou le déplacez afin d'éviter toute blessure. Conservez le carton et tous les matériaux d'emballage pour une utilisation ultérieure. Le fait de remballer cet appareil dans un autre carton pourrait entraîner des dommages importants lors du transport. Veillez à noter le numéro de série dans l'espace prévu à cet effet à la page 13 pour référence ultérieure.

Caractéristiques du produit

- Caisson de basses actif de 6,5 pouces
 - Amplificateur classe A/B
 - Filtre passe-bas réglable (50 à 200 Hz) avec une pente de 12 dB par octave
 - Entrées de niveau ligne (RCA) : stéréo et LFE (entrée et sortie)
 - Entrées haut niveau haut-parleur
 - Mise en marche/arrêt automatique par détection de signal
 - Réglage du volume
 - Réglage de phase (0° / 180°)
 - LED d'état : bleue (en marche) / rouge (en veille)
 - Télécommande avec récepteur externe et câble de 3 m

Préparation à l'installation :

Le caisson de basses MicroVee X de Velodyne Acoustics offre plusieurs options d'installation. Nous vous recommandons de consulter toutes les informations d'installation ci-dessous afin de déterminer quelle option convient le mieux à votre système. N'oubliez pas d'effectuer toutes les opérations d'installation lorsque le système est hors tension afin d'éviter tout risque de dommage.

Emplacement

La première étape de l'installation de votre nouveau caisson de basses MicroVee X consiste à déterminer où il sera placé dans la pièce. Vous pouvez suivre les conseils ci-dessous afin de trouver le meilleur emplacement possible pour optimiser votre expérience d'écoute.

Les véritables caissons de basses fonctionnent à des fréquences extrêmement basses, qui sont principalement omnidirectionnelles. N'oubliez pas que la réponse en fréquence et le niveau de sortie peuvent être fortement influencés par l'emplacement et les propriétés acoustiques de la pièce d'écoute. Lorsque vous utilisez une paire de caissons de basses Velodyne Acoustics en stéréo à deux canaux, il est préférable d'alimenter chaque caisson avec un canal distinct et de placer chaque caisson à proximité de l'enceinte satellite correspondant au même canal.

L'emplacement idéal de votre caisson de basses dépendra de la taille de la pièce, de l'ameublement et d'autres variables propres à votre espace d'écoute. Trouver le meilleur emplacement pour votre caisson de basses nécessitera probablement quelques essais. Nous vous suggérons d'utiliser votre endroit préféré pour écouter de la musique ou regarder des films tout en testant différents emplacements pour le caisson de basses lors de l'installation. Cela vous permettra de déterminer ce qui vous semble offrir le meilleur son lorsque vous êtes assis à votre place d'écoute habituelle. Quel que soit l'endroit où vous installez votre caisson de basses Velodyne Acoustics, celui-ci doit rester en position verticale. Placer, transporter ou stocker votre caisson de basses dans une autre position pendant une période prolongée peut endommager l'appareil. Ce type de dommage n'est pas couvert par la garantie.

Ce caisson de basses intègre des composants électroniques dans son boîtier. C'est pourquoi il ne doit pas être placé à proximité de sources de chaleur telles que des bouches de chauffage, des radiateurs, etc. Ne placez pas l'appareil près de sources d'humidité excessive, telles que des refroidisseurs par évaporation, des humidificateurs, etc. Le cordon d'alimentation doit être acheminé de manière à ce qu'il ne soit pas piétiné, pincé ou comprimé d'une manière susceptible d'endommager l'isolation ou le fil.

Les caissons de basses Velodyne Acoustics MicroVee X ne sont PAS dotés d'un blindage magnétique. Si vous devez les utiliser avec un ancien écran CRT ou un téléviseur, placez-les à au moins 60 cm de l'écran. Déterminez la distance optimale en réduisant au maximum la distorsion de l'image et des couleurs.

INSTALLATION

Entrées

Votre nouveau caisson de basses est équipé d'entrées de niveau haut-parleur et de niveau ligne. Utilisez les prises LINE LEVEL pour connecter votre caisson de basses à un préamplificateur, un processeur de signal (tel qu'une sortie LFE), un filtre de niveau ligne ou un amplificateur avec des sorties de niveau préamplificateur. Lorsque vous utilisez les prises de niveau ligne, certains amplificateurs peuvent ne pas fournir un signal suffisant pour permettre le bon fonctionnement de la fonction de mise en marche automatique de l'appareil. De plus, ce manque de signal peut également entraîner une baisse de la puissance de sortie du caisson de basses par rapport à ses capacités.

Pour remédier à ce problème, nous vous recommandons de suivre les étapes suivantes :

1) Si vous utilisez des prises de niveau ligne, VOUS POUVEZ UTILISER À LA FOIS LES ENTRÉES GAUCHE ET DROITE. Si le signal du caisson de basses provient du canal LFE de votre amplificateur, utilisez l'entrée marquée R/LFE. Si vous utilisez des connexions de niveau ligne provenant d'un préamplificateur ou d'un signal

2) Si vous utilisez un amplificateur doté d'une sortie LFE, assurez-vous que le canal LFE envoie un signal suffisant au caisson de basses. Nous vous recommandons de régler la sortie LFE de l'amplificateur sur la position neutre (0 dB), puis d'ajuster le volume du caisson de basses selon vos préférences.

Les prises SPEAKER LEVEL se connectent directement aux sorties haut-parleurs de tout amplificateur, amplificateur intégré ou récepteur. Votre amplificateur ne subira aucun effet de charge supplémentaire lorsque vous utiliserez ces entrées, en raison de leur très haute impédance. Si vous utilisez les entrées SPEAKER LEVEL, vous DEVEZ connecter les deux canaux, car des informations de basses différentes peuvent être présentes dans chaque canal acheminé vers vos enceintes principales. En cas d'utilisation avec un équipement audio doté d'une sortie LFE OUT, réglez l'enceinte sur « large » et indiquez qu'aucun caisson de basses n'est présent

Important

N'utilisez pas simultanément les connexions LINE LEVEL et SPEAKER LEVEL !

Attention

Pour éviter d'endommager votre amplificateur principal, veillez à respecter la polarité lors de tous les branchements : le rouge (positif) au rouge et le noir (négatif) au noir. Assurez-vous que tous les branchements sont bien serrés et qu'il n'y a pas de fils dénudés ou effilochés.

Réglage du volume

Ce réglage vous permet d'équilibrer le niveau de sortie entre le caisson de basses et les enceintes principales de votre système. Il convient de le régler de manière à obtenir des niveaux de sortie similaires entre les enceintes principales et le caisson de basses lorsque vous écoutez de la musique. Un bon point de départ pour le réglage du volume est lorsque la LED bleue 3 s'affiche sur l'écran avant. En tournant le bouton de volume dans le sens horaire, le niveau augmente et la LED compte jusqu'à 9 ; en tournant le bouton de volume dans le sens antihoraire, vous réduisez le niveau et la LED bleue compte à rebours jusqu'à zéro.

Attention: ⚠

Certains fabricants règlent d'origine le niveau de sortie du canal Sub-Out de leur amplificateur sur un niveau minimal. Il est très important de vérifier que le niveau de sortie du canal Sub-Out de votre amplificateur est réglé au même niveau que celui des canaux avant droit et gauche. Reportez-vous au manuel de votre amplificateur pour connaître la procédure de réglage du niveau de chaque canal. Si le niveau de la sortie Sub-Out de votre récepteur est trop faible, le caisson de basses peut sembler avoir un son faible. Le son peut être bruyant ou déformé et la fonction de mise en marche/arrêt automatique peut ne pas fonctionner correctement.

Filtre passe-bas - 40 à 200 Hz

Comme indiqué ci-dessus, toutes les entrées additionnent les canaux gauche et droit, le signal obtenu passant par un filtre passe-bas réglable avant d'être amplifié. Le réglage du filtre vous permet d'ajuster la limite supérieure de la réponse en fréquence du caisson de basses entre 40 et 200 Hz. La réponse du caisson de basses commencera à s'atténuer au-delà de la fréquence que vous avez réglée sur cette commande. Vous devez régler la fréquence de coupure de manière à obtenir une transition fluide et homogène entre le caisson de basses et les enceintes principales de votre système. Si vos enceintes principales sont de petite taille et ont une sortie en basses fréquences limitée, vous pouvez choisir une fréquence plus élevée (par exemple 100 à 120 Hz) que celle que vous utiliseriez avec des enceintes plus grandes ayant une sortie en basses fréquences plus importante. Si vous utilisez des enceintes plus grandes, vous pouvez commencer par régler ce contrôle sur une valeur plus basse (par exemple 80 Hz). Si vous utilisez le contrôle de croisement du récepteur A/V ou du processeur et que vous vous connectez à l'entrée LFE, veuillez utiliser le bouton SUBWOOFER DIRECT (LFE).

Sorties subwoofer pour récepteur/processeur

Le caisson de basses Velodyne Acoustics de la série MicroVee X est équipé d'entrées de niveau haut-parleur et de niveau ligne. Utilisez les sorties subwoofer de type RCA/Phono « INPUT » du récepteur/processeur. Les caissons de basses Velodyne Acoustics sont conçus pour fonctionner avec un signal audio pleine gamme en entrée lorsqu'on utilise le filtre intégré. De nombreux processeurs/récepteurs home cinéma (Dolby Digital™, DTS™, THX™) disposent d'une prise « sortie subwoofer » (parfois libellée « LFE ») qui est filtrée en interne, réglable au niveau du récepteur/processeur, et conçue pour être utilisée avec un subwoofer amplifié. Dans certaines installations, il peut être avantageux d'utiliser à la fois le filtre Velodyne Acoustics et celui du récepteur/processeur, ce qui se traduit par une pente de coupure finale plus raide. Dans de rares cas, la combinaison d'un filtre externe et de celui intégré au caisson de basses peut entraîner un faible niveau de sortie et une augmentation du bruit. Dans ces installations, vous devrez peut-être contourner le filtre soit dans le processeur, soit dans votre caisson de graves MicroVee X Series en appuyant sur le bouton « subwoofer direct », ou simplement en réglant l'un des filtres sur une fréquence plus élevée (par exemple 120 Hz) pour rétablir des performances optimales.

Réglage de phase de 0° à 180°

Cette commande vous permet de modifier la phase du signal de sortie du caisson de basses de 0° à 180° afin de corriger tout décalage éventuel et l'annulation qui en résulte entre le caisson de basses et vos enceintes principales/votre amplificateur. Pour régler ce paramètre, écoutez simplement le système en jouant de la musique, puis basculez le bouton de 0° à 180° d'une position à l'autre et écoutez si vous remarquez un changement dans la sortie des fréquences moyennes-graves. La position correcte sera celle où la sortie des fréquences moyennes-graves sera la plus marquée.

Fonction de mise en marche automatique

Le caisson de basses s'allume automatiquement dès qu'un signal audio est détecté. Si aucun signal n'est détecté pendant environ dix minutes, l'appareil passe en mode veille (LED rouge). En mode veille, votre caisson de basses consomme très peu d'énergie.

Avertissement : ▲

Si le niveau du signal du canal Sub-Out de votre récepteur est trop faible, cette fonction ne fonctionnera pas correctement et éteindra le caisson de basses pendant que vous l'écoutez. Pour corriger cela, consultez la section « Réglage du volume » à la page précédente.

CONNEXIONS DU PANNEAU ARRIÈRE

Figure 1 : Connexions du panneau arrière du MicroVee X

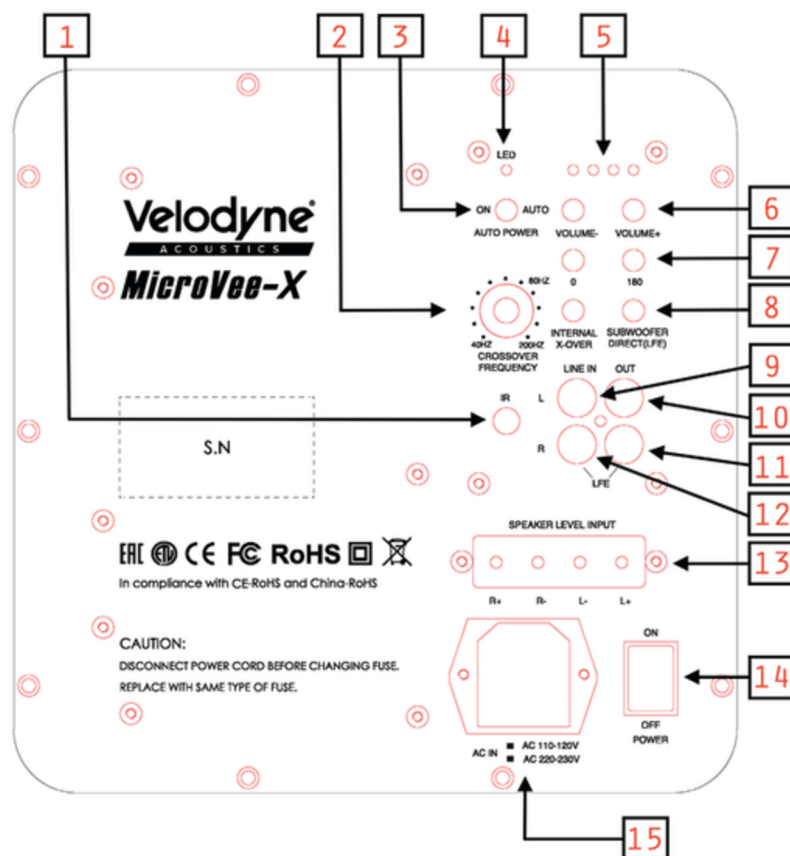

La figure 1 présente les connexions situées sur le panneau arrière du MicroVee X. Vous trouverez ci-dessous une brève description des connexions illustrées dans la figure 1. Vous trouverez plus de détails sur ces connexions ci-dessous :

- 1. Connexion mini-jack pour capteur infrarouge** - Branchez votre prise jack externe de 3,5 mm pour le capteur de mouvement.
- 2. Filtre passe-bas** - Sélectionnez la gamme de hautes fréquences à laquelle vous souhaitez couper le signal vers le caisson de basses.
- 3. Interrupteur d'alimentation automatique** - Auto : l'appareil est en mode de fonctionnement. En l'absence de signal pendant huit minutes, le caisson de basses passe automatiquement en mode veille. ON : l'appareil est allumé - Rouge : l'appareil est en mode veille. Bleu : l'appareil est en mode de fonctionnement. En l'absence de signal pendant huit minutes, le caisson de basses passe automatiquement en mode veille.
- 4. Voyant d'alimentation** - Affiche le volume.
- 5. Barre LED** - Appuyez sur ces boutons pour régler le volume comme il convient.
- 6. Volume + / Volume -** - Appuyez sur le bouton pour inverser la polarité et obtenir un son plus puissant dans les médiums-graves.
- 7. PHASE 0 - 180 degrés** - Appuyez sur le bouton pour passer en mode direct (LFE) ou pour régler la fréquence de coupure du filtre passe-bas intégré.
- 8. Filtre interne / Sortie directe pour caisson de basses** - Branchez cette prise à la prise LINE OUT gauche de l'amplificateur.
- 9. Prise RCA d'entrée ligne gauche** - Branchez cette prise aux prises LFE IN d'un caisson de basses supplémentaire pour les connecter en série.
- 10. Prise RCA de sortie ligne gauche** - Branchez cette prise sur la prise LINE OUT ou LFE de droite de l'amplificateur
- 11. Prise RCA d'entrée LINE/LFE droite** - Branchez cette prise sur la prise LFE d'un caisson de basses supplémentaire pour effectuer un branchement en série.
- 12. Prise RCA de sortie LINE/LFE droite** - Reliez ces bornes d'entrée aux bornes de sortie haut-parleurs de votre amplificateur ou récepteur.
- 13. Bornes d'entrée de niveau haut-parleur** - Permet d'allumer ou d'éteindre le caisson de basses.
- 14. Interrupteur marche/arrêt** - T6,3AL 250 V pour 120 V CA ~ 60 Hz ; T3,15AL 250 V pour 230 V CA ~ 50 Hz
- 15. Prise d'alimentation, à fusible**

TELECOMMANDE

Figure 2: telecommande

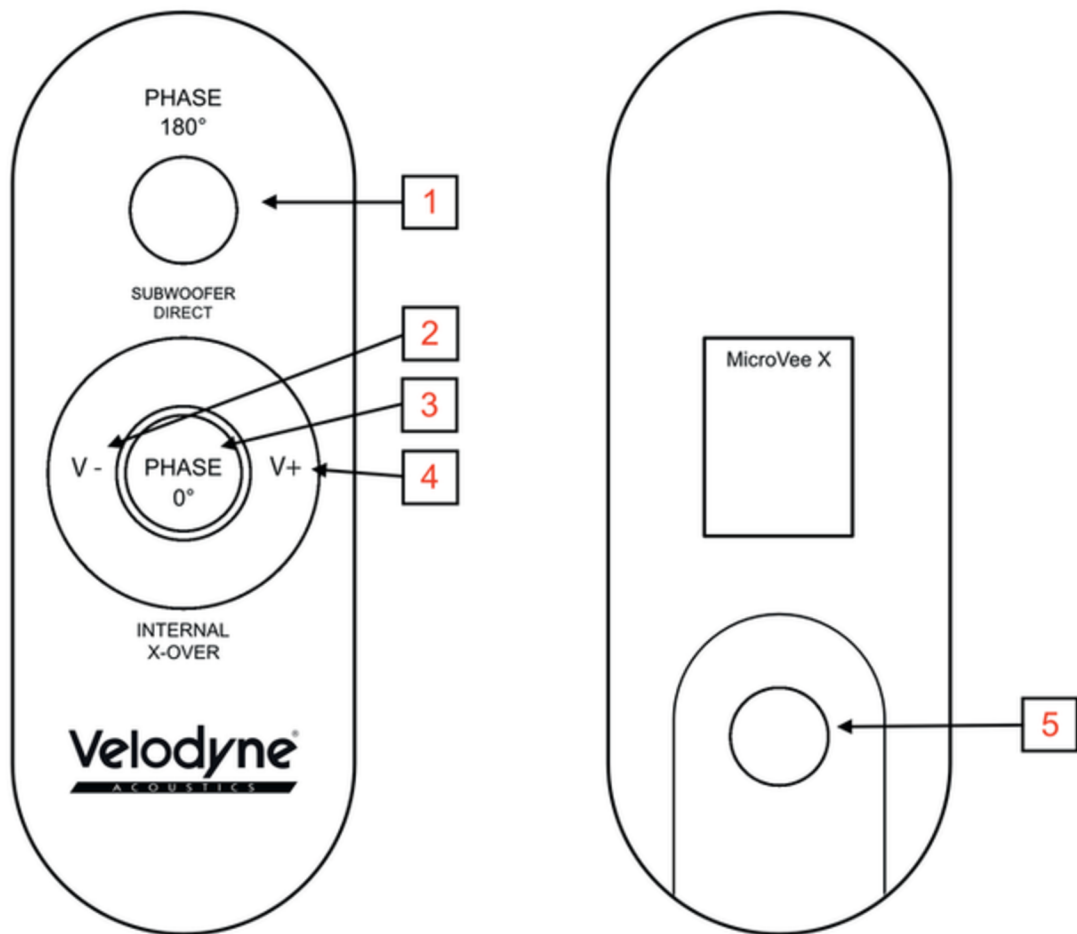

- 1. Phase 180 degrés - Appuyez sur ce bouton pour passer à une polarité de 180 degrés
- 2. Volume - Appuyez sur ce bouton pour baisser le volume
- 3. Phase 0 degré - Appuyez sur ce bouton pour passer à une polarité de 0 degré
- 4. Volume + - Appuyez sur ce bouton pour augmenter le volume
- 5. Compartiment à piles - Ouvrez le compartiment à l'aide d'un tournevis cruciforme et remplacez la pile par une pile de même type (CR 2025)

CONNEXIONS DU PANNEAU ARRIÈRE

Figure 3a : Schéma de raccordement du caisson de basses / LFE

(Voir la figure 3a « Schéma de raccordement du caisson de basses au niveau de ligne », la figure 3b « Schéma de raccordement du caisson de basses au niveau des enceintes » et la figure 3c « Raccordement du caisson de basses via une sortie RCA stéréo ou une sortie préamplifiée ».)

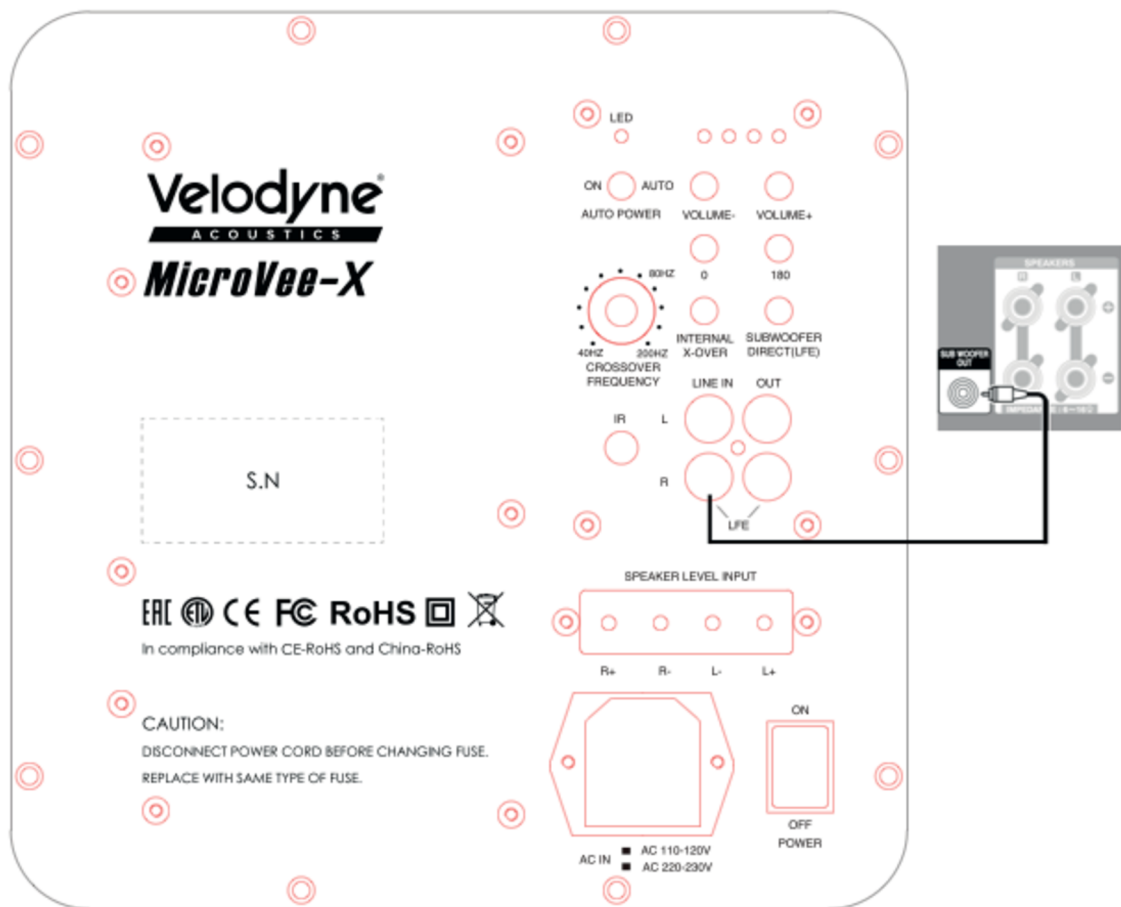

Figure 3b : Schéma de raccordement d'un caisson de basses au niveau des enceintes

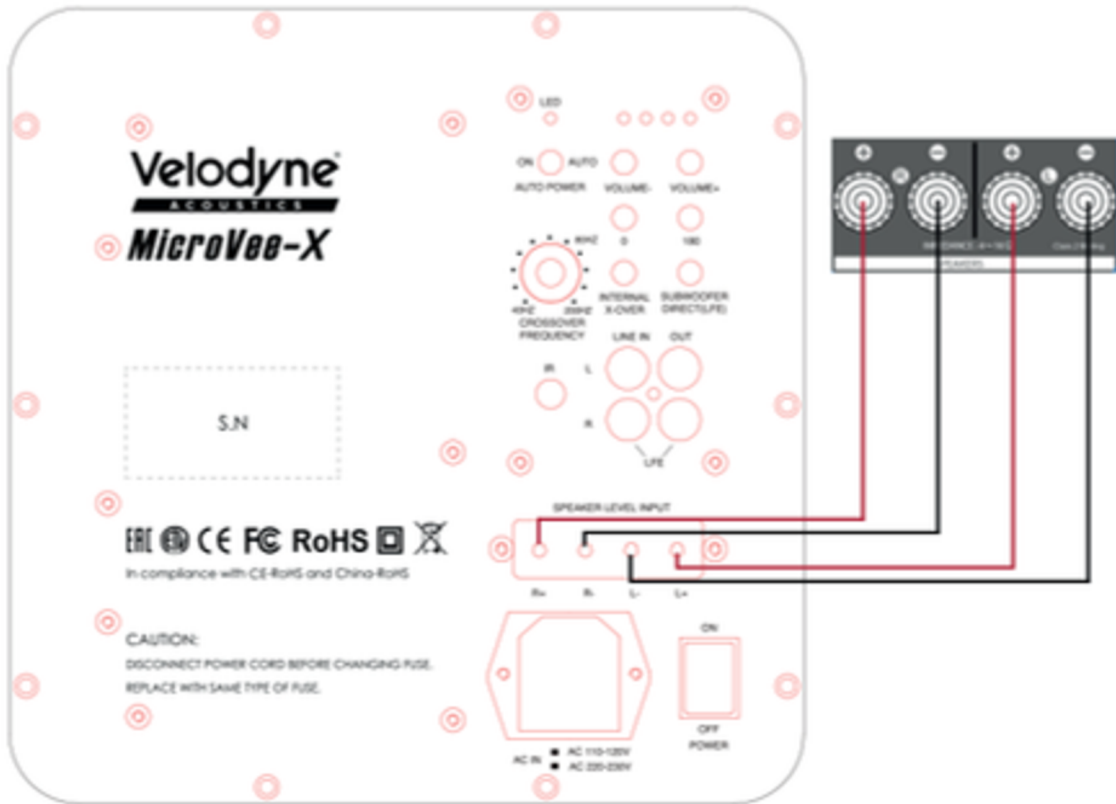
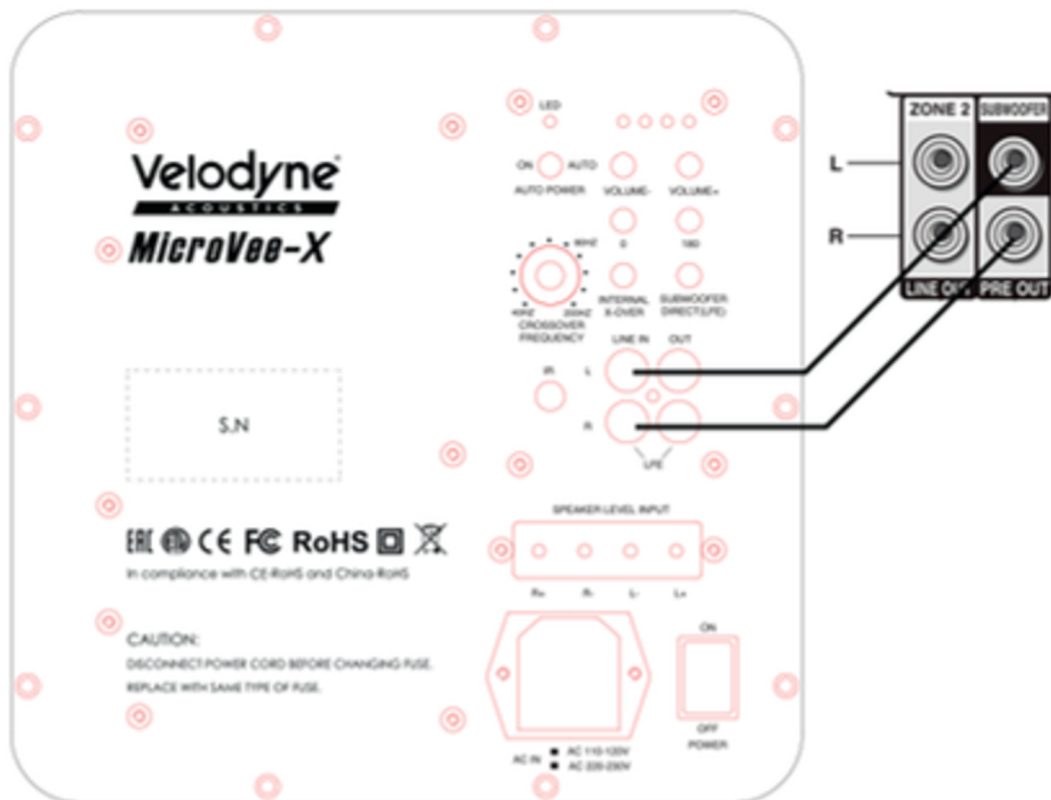

Figure 3c : Schéma de raccordement du caisson de basses via une sortie stéréo RCA/préamplifiée



CÂBLES INTERCONNECTEURS

Lors de l'installation de votre caisson de basses Velodyne Acoustics MicroVee X à l'aide des connexions de niveau ligne, veillez à toujours utiliser des câbles RCA blindés. Il existe aujourd'hui de nombreux câbles de grande qualité. Il est recommandé de limiter autant que possible la longueur des câbles afin d'éviter tout problème de bruit.

Lorsque vous utilisez des connexions haut niveau des haut-parleurs, veillez à employer un câble de haut-parleur de bonne qualité, parfaitement adapté aux connecteurs. Veillez à éviter tout fil dénudé ou effiloché susceptible de provoquer un court-circuit, ce qui pourrait endommager votre équipement. Sachez qu'il n'est pas nécessaire d'utiliser des câbles de très gros calibre en raison de la faible intensité de courant requise par ce type de connexion. Veuillez noter qu'un fil de très gros calibre risque de ne pas s'ajuster correctement dans les bornes, ce qui pourrait entraîner une mauvaise connexion et éventuellement des courts-circuits.

ENTRETIEN DE VOTRE SUBWOOFER

En ce qui concerne l'entretien de votre caisson de basses Velodyne Acoustics, il suffit de dépoussiérer ou de nettoyer régulièrement la surface pour en préserver l'aspect esthétique. Nous vous recommandons d'éviter tout détergent agressif ou produit chimique lors du nettoyage du boîtier. La finition du boîtier pourrait être endommagée par l'utilisation de produits abrasifs, de détergents ou de solutions nettoyantes. Nous vous recommandons vivement d'utiliser uniquement un chiffon humide pour nettoyer le boîtier.

Dans des conditions normales, votre caisson de basses peut rester allumé en permanence sans aucun problème. L'appareil est équipé d'un circuit de mise en marche/arrêt à détection de signal qui allume automatiquement l'appareil lorsqu'un signal est présent aux entrées et l'éteint après quelques minutes lorsqu'il n'y a plus de signal aux entrées.

CIRCUITS DE PROTECTION

Votre caisson de basses Velodyne Acoustics est équipé d'un circuit conçu pour offrir des performances optimales et une fiabilité maximale.

L'appareil est protégé contre :

- 1) La surchauffe de l'amplificateur.
- 2) Une chute excessive de la tension du réseau électrique.

Si l'une de ces situations se produit, vous devez baisser le volume ou éteindre l'appareil jusqu'à ce que les conditions de fonctionnement normales soient rétablies. Vous pouvez également brancher l'appareil sur une autre prise murale, car les baisses de tension du réseau électrique sont particulièrement perceptibles dans des conditions de fonctionnement intensif et peuvent entraîner des arrêts intermittents de l'appareil.

DÉPANNAGE ET ASSISTANCE

Veillez vérifier à nouveau tous les systèmes et contrôler vos connexions et vos réglages avant de contacter un centre de service agréé. Vous trouverez ci-dessous un guide de dépannage simple pour vous aider.

1. Vérifiez que l'appareil est branché et que la prise de courant utilisée est sous tension.
2. L'interrupteur d'alimentation est-il en position « marche » ?
3. L'appareil reçoit-il un signal d'entrée provenant de votre source ?
4. Tous les réglages (volume, filtre, phase, etc.) ont-ils été correctement effectués ?
5. Si l'appareil a fonctionné à des niveaux élevés, l'un des circuits de protection s'est peut-être déclenché. L'amplificateur a-t-il surchauffé ?
6. Assurez-vous que les fils des enceintes sont bien enfoncés dans les connecteurs à ressort et qu'aucun fil n'est en contact avec une autre borne.

Si le circuit de protection est activé, l'appareil peut s'allumer et s'éteindre par intermittence jusqu'à ce que les paramètres de fonctionnement reviennent à la normale. Dans des cas plus graves, l'appareil peut s'arrêter complètement. Une fois refroidi, il devrait fonctionner à nouveau normalement. Il se peut toutefois que vous deviez couper l'alimentation puis la rétablir pour réinitialiser l'appareil avant qu'il ne fonctionne à nouveau normalement.

Les situations suivantes nécessitent l'intervention d'un technicien qualifié :

1. Le cordon d'alimentation est endommagé ou semble l'être.
2. L'appareil ne semble pas fonctionner normalement ou présente une baisse notable de ses performances.
3. L'appareil a été exposé à l'eau.
4. Une partie du boîtier ou du circuit est physiquement endommagée.

SPECIFICATIONS

Les caractéristiques techniques sont susceptibles d'être modifiées sans préavis.

Modèle	MicroVee X
Haut Parleur	1 HP de 6,5 pouces (16 cm) en façade et 2 HP de 6,5 pouces (16 cm) en latéral
Amplificateur de class A-B	1000 watts Dynamic 350 watts RMS
Construction	Caisson fermé, acoustiquement neutre
Reponse en fréquence	18-180 Hz (+/-3 dB)
Bobine mobile	Quatre couches de cuivre de 2,5 pouces
Membrane	Fibre de carbone renforcée
Aimant	Moteur à double ferrite
Filtre passe-bas	40 - 200 Hz
Sorties	Passage de signal RCA stéréo/LFE (niveau ligne)
Entrées	Entrées stéréo RCA de niveau ligne, LFE et de niveau haut-parleur
Phase	0° à 180°
Auto On/Off	Oui
Grille amovible	Oui
Voyant d'alimentation LED	Oui
Impédance d'entrée	65 k Ω (pour les prises d'entrée ligne) 1,2 k Ω (pour les bornes d'entrée au niveau des haut-parleurs)
Sensibilité - Niveau de ligne	1.0 V
Garantie	2 ans
Poids brut	12 Kg
Cabinet (H,L,P) (inc. pieds et grille)	23 x 23 x 23 cm

NOTES

DATE ET LIEU D'ACHAT :

MODÈLE DU PRODUIT :

NUMÉRO DE SÉRIE DU PRODUIT :

REMARQUE : si vous devez faire valoir la garantie de votre produit, vous devrez tout de même fournir à Velodyne Acoustics la facture d'achat originale ou tout autre justificatif attestant de la propriété et de la date d'achat.



Velodyne Acoustics GmbH
Alsterkrugchausse 435
22335 Hamburg
Germany

Phone: +49 40 2383 07 88
E-Mail: info@velodyneacoustics.com

www.velodyneacoustics.com
Customer Service and Product Support E-Mail:
service@velodyneacoustics.com